

S Applicazione Impronta Singola

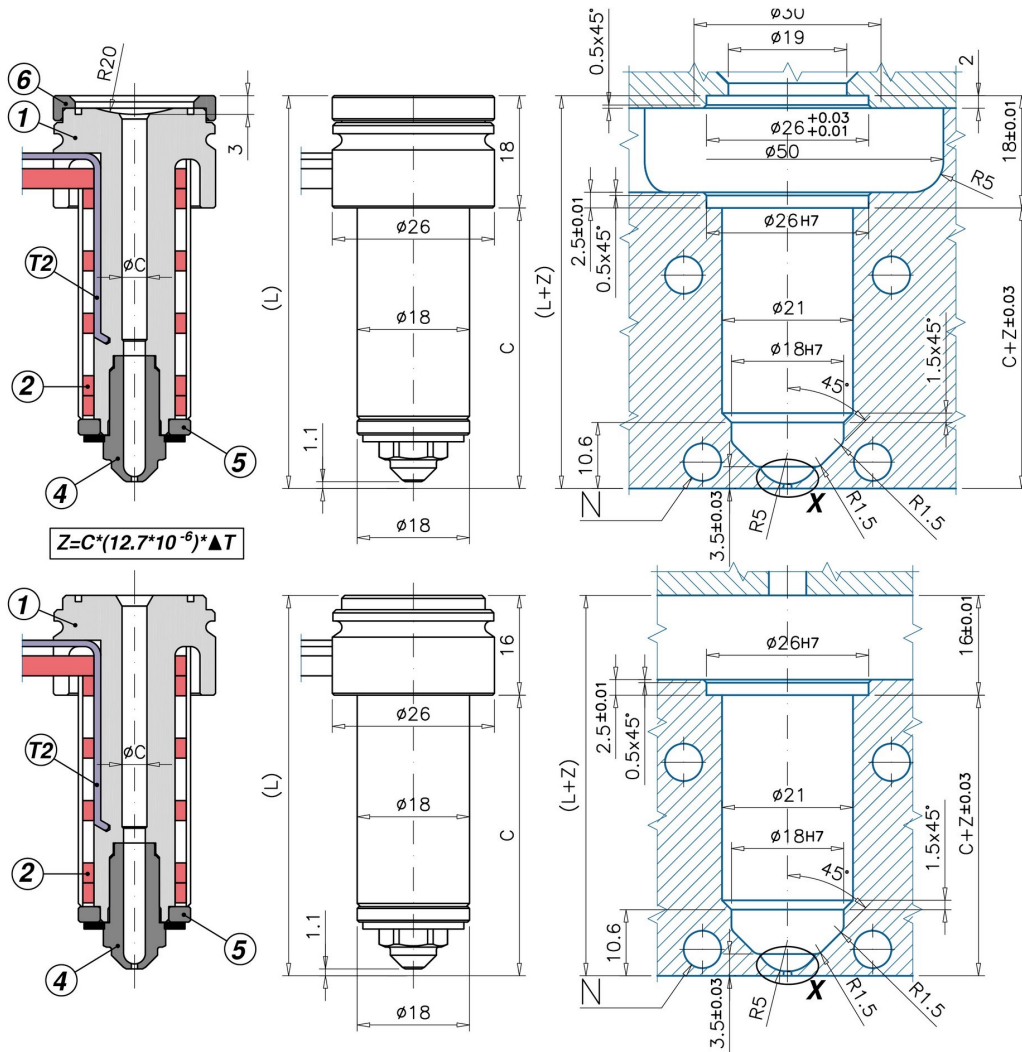

M Applicazione Impronta Multipla

Codice	0/1	C - L	1	2	T(2)	4/0	4/1	5	6
UGER2001MA	0/1	C=41 L=61	UGCR2001M	RERNSP2001	S101051000J	UGPU22TZ	UGPU22CU	UGER200AT	-
UGER2001SA	0/1	C=41 L=63	UGCR2001S	RERNSP2001	S101051000J	UGPU22TZ	UGPU22CU	UGER200AT	UGAS2623
UGER2002MA	0/1	C=56 L=76	UGCR2002M	RERNSP2002	S101051000J	UGPU22TZ	UGPU22CU	UGER200AT	-
UGER2002SA	0/1	C=56 L=78	UGCR2002S	RERNSP2002	S101051000J	UGPU22TZ	UGPU22CU	UGER200AT	UGAS2623
UGER2003MA	0/1	C=76 L=96	UGCR2003M	RERNSP2003	S101051000J	UGPU22TZ	UGPU22CU	UGER200AT	-
UGER2003SA	0/1	C=76 L=98	UGCR2003S	RERNSP2003	S101051000J	UGPU22TZ	UGPU22CU	UGER200AT	UGAS2623
UGER2004MA	0/1	C=96 L=116	UGCR2004M	RERNSP2004	S101551000J	UGPU22TZ	UGPU22CU	UGER200AT	-
UGER2004SA	0/1	C=96 L=118	UGCR2004S	RERNSP2004	S101551000J	UGPU22TZ	UGPU22CU	UGER200AT	UGAS2623

TESTIMONE D'INIEZIONE: T3 UGELLI PER LO STAMPAGGIO DIRETTO SU PARTICOLARI DOVE NON È IMPORTANTE L'ASPETTO ESTETICO DEL TESTIMONE D'INIEZIONE. - S1: cambio colore frequente - S1: colori intensi - S1: cariche abrasive (scegliere puntale 4/0) - NO: materiali che lasciano filamenti o gocciolanti all'apertura dello stampo - NO: applicazioni IMPRONTA SINGOLA per termoplastici con temperatura di fusione superiore a 250°C

- 1 = Corpo ugello
- (M=Impronta Multipla / S=Impronta Singola)
- 2= Resistenza spiralata
- T(2) = Termocoppia tipo J
- 4/0 = Puntale per materiali con cariche abrasive
- 4/1 = Puntale Cu-Be
- 5 = Anello in titanio
- 6 = Anello di centraggio
- ØC = Standard: 4 - A richiesta: 5
- Ød = standard: 0,6÷2,0
- O-RING a richiesta

