

## S Applicazione Impronta Singola

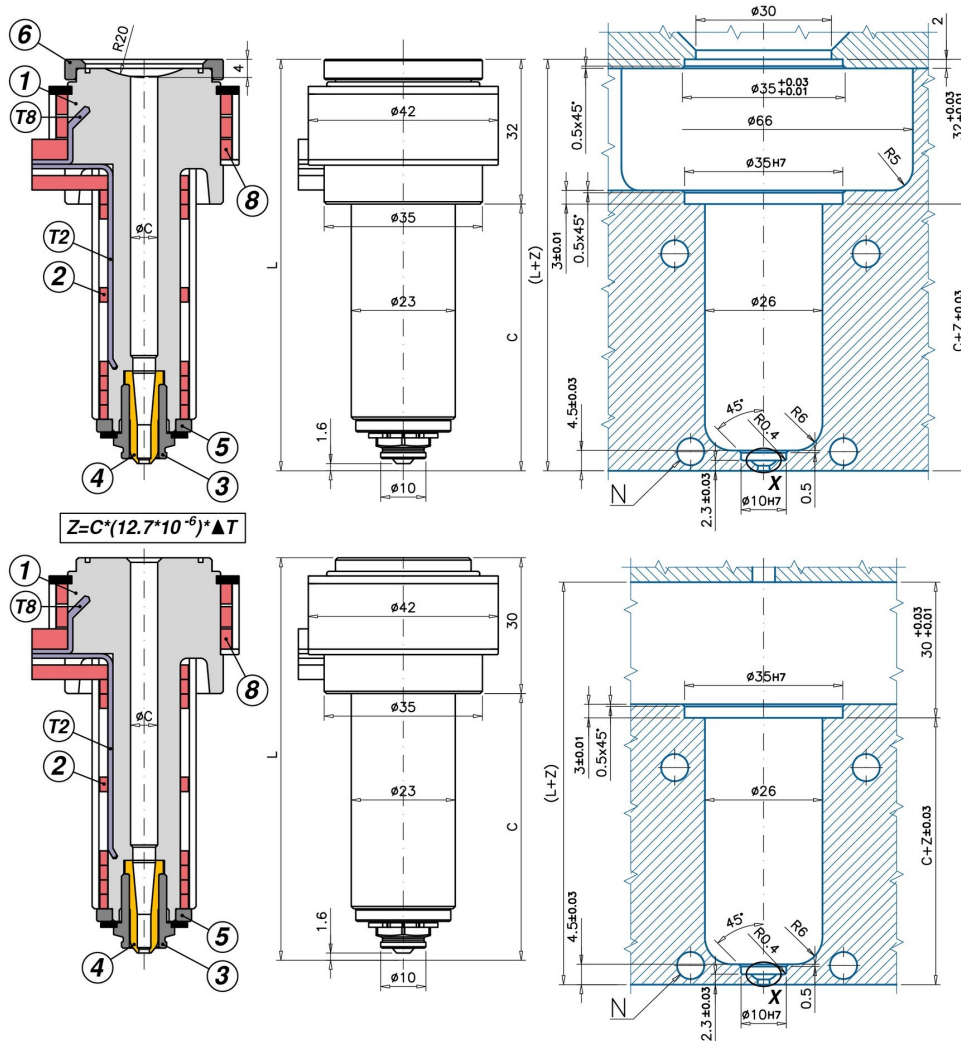

## M Applicazione Impronta Multipla

Codice		C - L	1	2	T(2)	3	4/0 - 4/1	5	6	
UGER3551MA	0/1	C=59 L=89	UGCR3501M	REPNSP3001	S151051000J	UGBC310	UGPU325TZ	UGPU325CU	UGBE300AR	-
UGER3551SA	0/1	C=59 L=91	UGCR3501S	REPNSP3001	S151051000J	UGBC310	UGPU325TZ	UGPU325CU	UGBE300AR	UGAS3530
UGER3552MA	0/1	C=89 L=119	UGCR3502M	REPNSP3002	S151551000J	UGBC310	UGPU325TZ	UGPU325CU	UGBE300AR	-
UGER3552SA	0/1	C=89 L=121	UGCR3502S	REPNSP3002	S151551000J	UGBC310	UGPU325TZ	UGPU325CU	UGBE300AR	UGAS3530
UGER3553MA	0/1	C=119 L=149	UGCR3503M	REPNSP3003	S151551000J	UGBC310	UGPU325TZ	UGPU325CU	UGBE300AR	-
UGER3553SA	0/1	C=119 L=151	UGCR3503S	REPNSP3003	S151551000J	UGBC310	UGPU325TZ	UGPU325CU	UGBE300AR	UGAS3530
UGER3554MA	0/1	C=159 L=189	UGCR3504M	REPNSP3004	S152051000J	UGBC310	UGPU325TZ	UGPU325CU	UGBE300AR	-
UGER3554SA	0/1	C=159 L=191	UGCR3504S	REPNSP3004	S152051000J	UGBC310	UGPU325TZ	UGPU325CU	UGBE300AR	UGAS3530

TESTIMONE D'INIEZIONE: T3 UGELLI CON TESTA RISCALDATA PER LO STAMPAGGIO DIRETTO SU PARTICOLARI DOVE NON È IMPORTANTE L'ASPETTO ESTETICO DEL TESTIMONE D'INIEZIONE. - SI: cambio colore frequente - SI: colori intensi - SI: cariche abrasive (scegliere puntale 4/0) - SI: applicazioni IMPRONTA MULTIPLA e IMPRONTA SINGOLA - NO: materiali che lasciano filamenti o gocciolamenti all'apertura dello stampo

- 1 = Corpo ugello
- (M=Impronta Multipla / S=Impronta Singola)
- 2= Resistenza spiralata
- T(2) = Termocoppia tipo J corpo ugello
- 3 = Boccola aperta
- 4/0 = Puntale per materiali con cariche abrasive
- 4/1 = Puntale Cu-Be
- 5 = Anello in rame
- 6 = Anello di centraggio

- 8 = Resistenza spiralata testa ugello (REPNS350)
- T(8)= Termocoppia J testa ugello (S151051000J)
- ØC = Standard : 6 - A richiesta: 7
- Ød = standard: 0,6-2,0
- O-RING a richiesta

